



Fliegl
AGRARTECHNIK
ZEMĚLSKÁ TECHNIKA

Pokroková kejdovací technika od Flieglu – geniální technologie bez zápachu!



www.fliegl.com



běžné zařízení žrout protiskovné



náhlivý sklápěcí válec



síťový vakuovací s přídavním síťem, samovyprázdňující (série od 8000 l)

Nejlepší standartní a směrové ukázky pokroku v kejdovací technice ...

Fliegl má převratnou kejdovací techniku od vysokého standardu až po pokrokové novinky.

Množství speciálních kejdovačů pro každé nasazení je již sériově vybavené. Máte vhodný produkt, linekový rozdělovač Garant, nasažte osvědčené nové měřiče v bezproblémové aplikaci kejdby.

Kejdovač s vývěvou

Objem: 1.700 l do 25.000 l

Sériové vybavení:

- zvláštní a měří výpočetní tlak a sílu na celkové ploše, žrout pozicování
- celistvá, obklopená síťí síťové síly
- nastavitelné tvrdění
- od 5.000 ltrů se vobstípní osvětlení Ø 600 mm
- odhlaďovací hadice
- široký rozkmit
- nový plnicí systém Ø 302 mm od 4.000 ltrů s sériovým vybavením. Důležitá bezpečnostní opatření: automatická uzávěra a pohybový přístroj (přístroj a plnicí)
- nastavitelná možnost výhledu více nebo výhledu správo (od 3.000 ltrů)
- 1-barevné provedení
- výhledový (od 6.000 ltrů)
- výhledový (od 6.000 ltrů)
- výhledový (od 6.000 ltrů)
- výhledový (od 6.000 ltrů)
- výhledový (od 6.000 ltrů)
- výhledový (od 6.000 ltrů)



elektromagnetický řídicí blok k jednodušší obsluze hydraulických funkcí.



Šetřit čas a peníze s turboplničem!



hydraulicky poháněný turboplnič (vota).

**Pro bezproblémovou aplikaci kejdy
sériově výborně vybaveno!**

Fliegl
AGRARTECHNIK
ZEMĚDĚLSKÁ TECHNIKA

Kejdovač s čerpádem

Objem: 4.000 l až 25.000 l

Sériově vybaven:

- nádobek a sítě z vysoké kvalitní oceli a sítě na nedovlně plochu, šetrná podkladová
- nastavitelná brzda
- samonosná konstrukce
- koncentrické šnekové čerpadlo, 3.000 mm do 6.000 litrů
- vestavěný míchací otáčák
- kardanová špička
- přípojné špičky 8"
- sáclí trubice 6" x 6 m
- nastavitelný 28-ohý rozdělovač
- příloha s výjezdu průměr 400, otáčací šňůr 90° (rychle a jemněke směšování), ústřík šňůr a přídavné nádrže
- hydraulický ovládací ventil
- objemy od 6.000 litrů
- úložný tlakový nábytek



peřubová hydraulika



koncentrické šnekové
čerpadlo, 3.000 l do
6.000 l



hydraulické ovládací
ventil, Ø 500 mm, vlevo
nebo sprava hydraulicky
výklopné



trajecbné špičky s výšim
množim nastavenim



sáclí rúrka pri horní nastavení

www.fliegl.com



Třibodová hydraulika pro šnekový rozdělovač, kultivátor kejdý atd.



40 km/h provedení s blatníky a ochranou proti podjetí.



Cisternová nástavba s vyměnitelným podvozkem.

Cisterny pro všechny případy!

Kejdovač s odstředivkou

Objem: 3.000 l do 25.000 l

Sériové vybavení:

- ocelové provedení s kolmými celistvými rámy
- zásobník umýtí a zvenčí žárově pozinkovaný
- nastavitelné tažné oj
- osvětlení
- klín pro zajištění kola
- umítkni přívodová míchací závítalce, žárově pozinkované
- Bakový rozdělovač vlevo, vpravo a vřadu
- ukazování plnění pomocí plováku
- posouvací víko 700 x 700 mm, mechanické
- hydraulické obtírání zarážky



hydraulické posuvné víko,
otvor 700 x 700 mm



mechanické posuvné víko,
otvor 700 x 700 mm

**Dvoji využití:
také ideální
jako převážecí
cisterna!**



Dodatečné vybavení – pro ještě lepší využití ...

Kejdovač z ušlechtilé oceli

- super lehká váha vytváří 1.000 litrů více!
- garantujeme nerezavění!
- stabilní samonosná konstrukce pro téměř doživotní používání
- naproti tomu použitím tohoto materiálu na cisternu snížíme hmotnost o zhruba 400 kg

(údaje pro cisternu 14.000 l)

Kejdovač z ušlechtilé oceli s vykládacím ramenem.



široký rozdělovač



rozdělovač kombi, sklopný



hlava nárazového rozdělovače



pitonfix



závěsné oko Din



spojka kulové hlavy

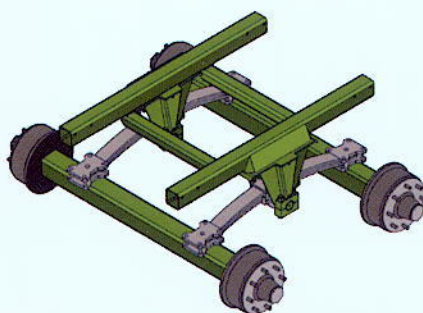

Titanový - tandemový agregát pro lepší vyrovnávání podlahy, bez mazání a bez nároků na údržbu.

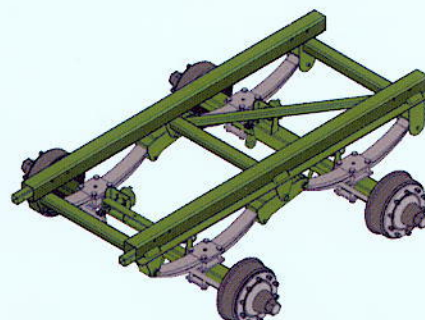

Gigant - tandem agregát

...o velkém výběru dalšího příslušenství jako např. regulátoru tlaku vzduchu, průtokoměru s nebo bez palubního počítače, říditelné nápravě s nejlepšími jízdními vlastnostmi také při vyšších rychlostech atd. Vás budeme rádi informovat.



diskový zapravovač



radličkový aplikátor



přesný držák vzdálenosti řádků

Flieglův šnekový rozdělovač „Garant“ - jedinečný systém ...

... žádné ucpávání, blízko země, rovnoměrně - dokonce i do svahu!
Patentovaný šnekový rozdělovač přivádí výživné látky tam, kde patří:
přímo do půdy. Dobré pro růst a dobré pro životní prostředí.

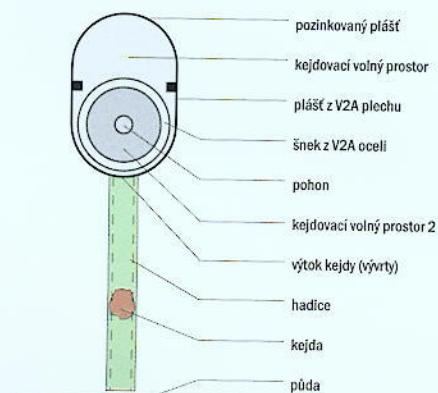

příčný řez rozdělovací nástavby

pracovní šíře od 6 m do 24 m

- přímé odvádění kejdy hadicemi na zem
- automatické vysoké klopení hadic při sklopení těžkých ramen, tím žádné dokapávání (protiodkapávací systém)
- automatická přeprava cizích těles do odkládacího prostoru
- bezproblémové čištění odkládacího prostoru prostřednictvím odklopného víka
- žádné ucpávání, žádné opotřebování
- šetření drtičem
- šetření olejem (jen 20 l při 50 barech)
- minimální znečištění (také při vysokém porostu)
- minimální potřebný výkon

Originál!



**Může být
dodatečně
vybavený všemi
továrními
výrobky!**

Fliegl
AGRARTECHNIK
ZEMĚDĚLSKÁ TECHNIKA



Olejový motor pro šnekový rozdělovač.



Přepravní jištění ramen pro silniční provoz,
blokováno hydraulickými rozvody.



Zařízení na rozvod kejdly.



Jednoduché řízení palubní hydrauliky z
traktoru.



elektronický průtokoměr.

**Uznávaný pro
výkonnost těsně
u země!
Uznávaný DGBM**

www.fliegl.com

Vyzkoušená kvalita pro Vaši bezpečnost!

Produkty firmy Fliegl jsou neustále zdokonalovány a zdokonalování výrobků a od rozvozu špičkových řešení ke „zdravé a levnější“ – tato byla vždy, pokračuje a bude i nadále. Naše produkty jsou vyvíjeny a testovány v laboratorních podmínkách a testovány v terénu od firmy Fliegl.



Technická data

Míry jednonápravových kolobáčů

Typ		6 000	6 000	6 000	6 000	7 000	8 000	10 000	12 000
Čistá váha (kg)	13	1 700	1 700	1 700	1 700	2 000	2 000	2 000	2 000
Čistá síla (kg)	14	1 800	1 800	1 800	1 800	1 800	1 800	1 800	1 800
Maximální výkon (kg)		1 100	1 100	1 100	1 100	1 100	1 100	1 100	1 100
Maximální rychlost (km/h)	81	1 800-1 800	1 800-1 800	1 800-1 800	1 800-1 800	2 000	2 000	2 000	2 000
Čistá síla (kg)	82	2 100	2 100	2 100	2 100	2 100	2 100	2 100	2 100
Maximální rychlost (km/h)	83	1 200	1 200	1 200	1 200	1 200	1 200	1 200	1 200
Čistá síla (kg)	84	1 800	1 800	1 800	1 800	2 000	2 000	2 000	2 000
Typ		kolobáčový	kolobáčový	kolobáčový	kolobáčový	kolobáčový	kolobáčový	kolobáčový	kolobáčový

Míry tandemových kolobáčů

Typ		6 000	6 000	6 000	10 000	10 000	10 000	10 000	10 000
Čistá váha (kg)	13	1 800	1 800	1 800	1 800	1 800	1 800	1 800	1 800
Čistá síla (kg)	14	1 800	1 800	1 800	1 800	1 800	1 800	1 800	1 800
Maximální výkon (kg)		1 100	1 100	1 100	1 100	1 100	1 100	1 100	1 100
Maximální rychlost (km/h)	81	1 700-1 800	1 700-1 800	1 800-2 000	2 000	2 000	2 000	2 000	2 000
Čistá síla (kg)	82	2 100	2 100	2 100	2 100	2 100	2 100	2 100	2 100
Maximální rychlost (km/h)	83	1 400	1 400	1 400	1 400	1 400	1 400	1 400	1 400
Čistá síla (kg)	84	1 800	1 800	1 800	1 800	1 800	1 800	1 800	1 800
Typ		kolobáčový	kolobáčový	kolobáčový	kolobáčový	kolobáčový	kolobáčový	kolobáčový	kolobáčový

Míry převodů tříben

Typ		10 000	10 000	10 000	10 000
Čistá váha (kg)	13	1 200	1 200	1 200	1 200
Čistá síla (kg)	14	1 200	1 200	1 200	1 200
Maximální výkon (kg)		1 100	1 100	1 100	1 100
Maximální rychlost (km/h)	81	1 200	1 200	1 200	1 200
Čistá síla (kg)	82	1 200	1 200	1 200	1 200
Maximální rychlost (km/h)	83	1 200	1 200	1 200	1 200
Čistá síla (kg)	84	1 200	1 200	1 200	1 200
Typ		kolobáčový	kolobáčový	kolobáčový	kolobáčový

Všechny údaje jsou uvedeny v závislosti na typu a výkonu. Čistá síla je váha při standardních podmínkách ISO 9000:2015. Při montáži přídavných zařízení se vždy jedná o míry referenční.

Profesní servis zemědělské techniky zemědělské společnosti

Egon Heckel
jednatel

tel.: +420 602 554 825
fax: +420 577 930 540
heckel@dfh.cz



DFH s.r.o.
Mlýnský náhon 228
730 01 Stará Boleslav